

Tytuł rysunku

Oznaczenie katalogowe systemu

BGR / SK

Bramy garażowe - przykłady zabudowy
Garage doors - examples of development
Garagentore - Belsplele der Bebauung
Гаражные ворота - примеры застройки

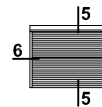

Piktogram
(oznaczenie przekroju)

Skala 1:5

Skala rysunku

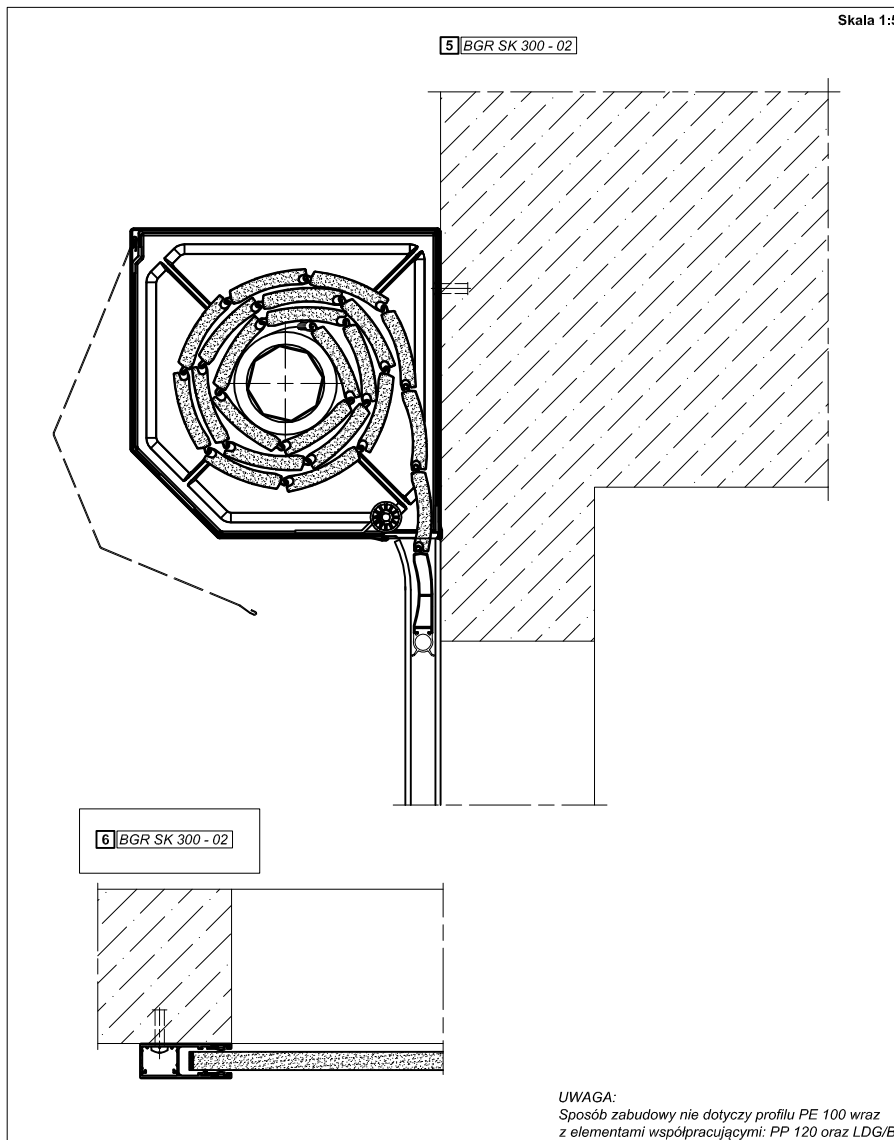

Data aktualizacji

05/2011

BGR / 11

Numer strony

Numer przekroju
(zgodny z piktogramem)

Wielkość skrzynki

6 BGR SK 300 - 02

System

Wariant przekroju

Maksymalne wymiary bramy
Maximum roller gate's dimensions
Max. Abmessungen von Rolltor
Максимальные размеры ворот

PE 100 **Profil bramowy aluminiowy ekstrudowany**
 Aluminium extruded door profile
 Stranggepresstes Aluminiumtorprofil
 Алюминиевый, экструдированный профиль для ворот

Hmax = 5000 mm
Lmax* = 7000 mm
Fmax = H x L = 31.5 m²

* dla 2 klasy odporności na działanie wiatru wg normy EN 12424
 for 2 resistance class for wind effect, according to EN 12424 norm
 für 2 Klasse Widerstand gegen Windlast gemäss Norm EN 12424
 для 2 класса устойчивости на воздействие ветра по госту EN 12424

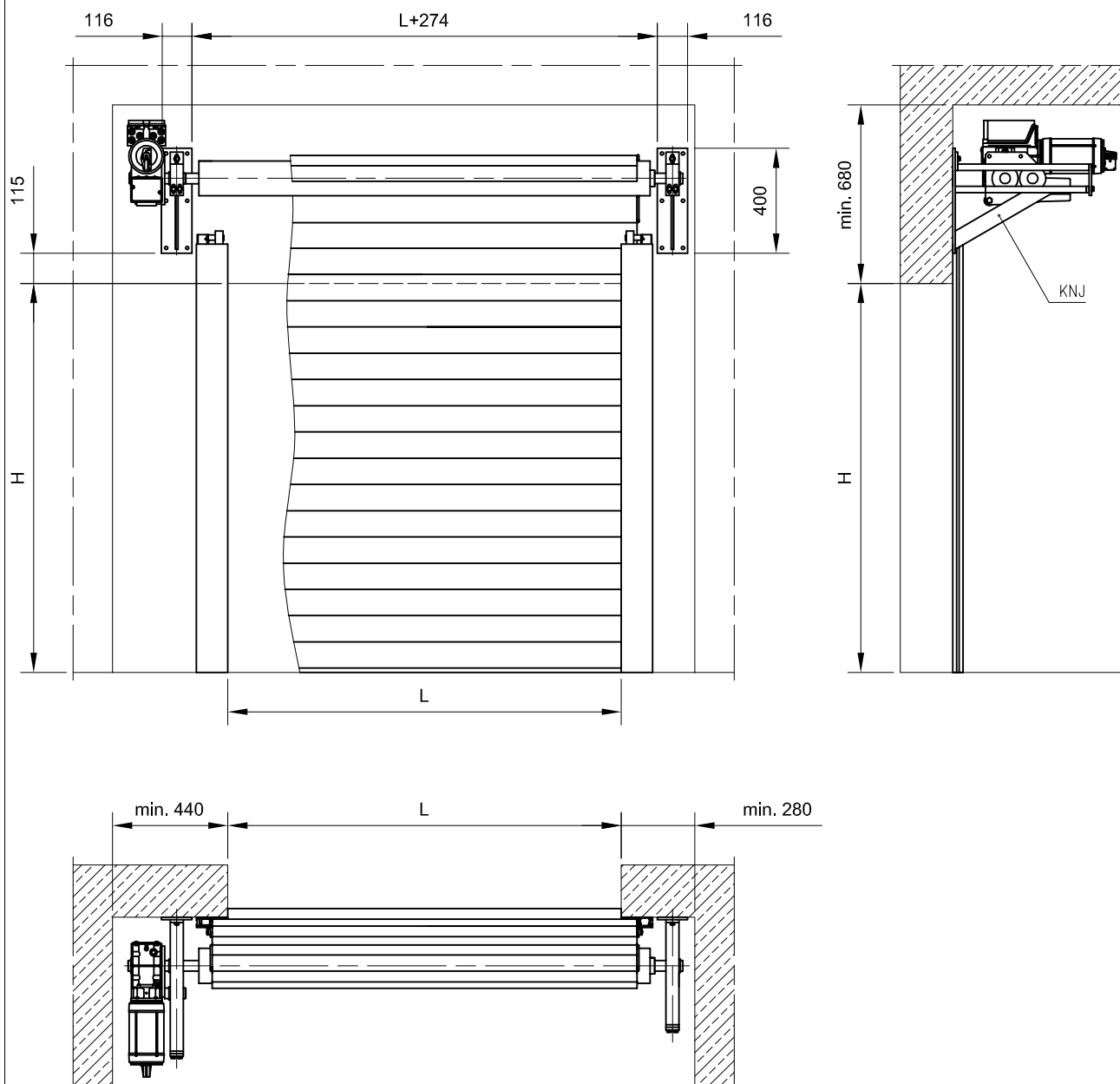

BPR / KNS

Maksymalne wymiary bramy

Maximum roller gate's dimensions

Max. Abmessungen von Rolltor

Максимальные размеры ворот

PE 100

Profil bramowy aluminiowy ekstrudowany

Aluminium extruded door profile

Stranggepresstes Aluminiumtorprofil

Алюминиевый, экструдированный профиль для ворот

Hmax = 5000 mm
Lmax* = 7000 mm
Fmax = H x L = 31.5 m²

* dla 2 klasy odporności na działanie wiatru wg normy EN 12424
for 2 resistance class for wind effect, according to EN 12424 norm
für 2 Klasse Widerstand gegen Windlast gemäss Norm EN 12424
для 2 класса устойчивости на воздействие ветра по госту EN 12424

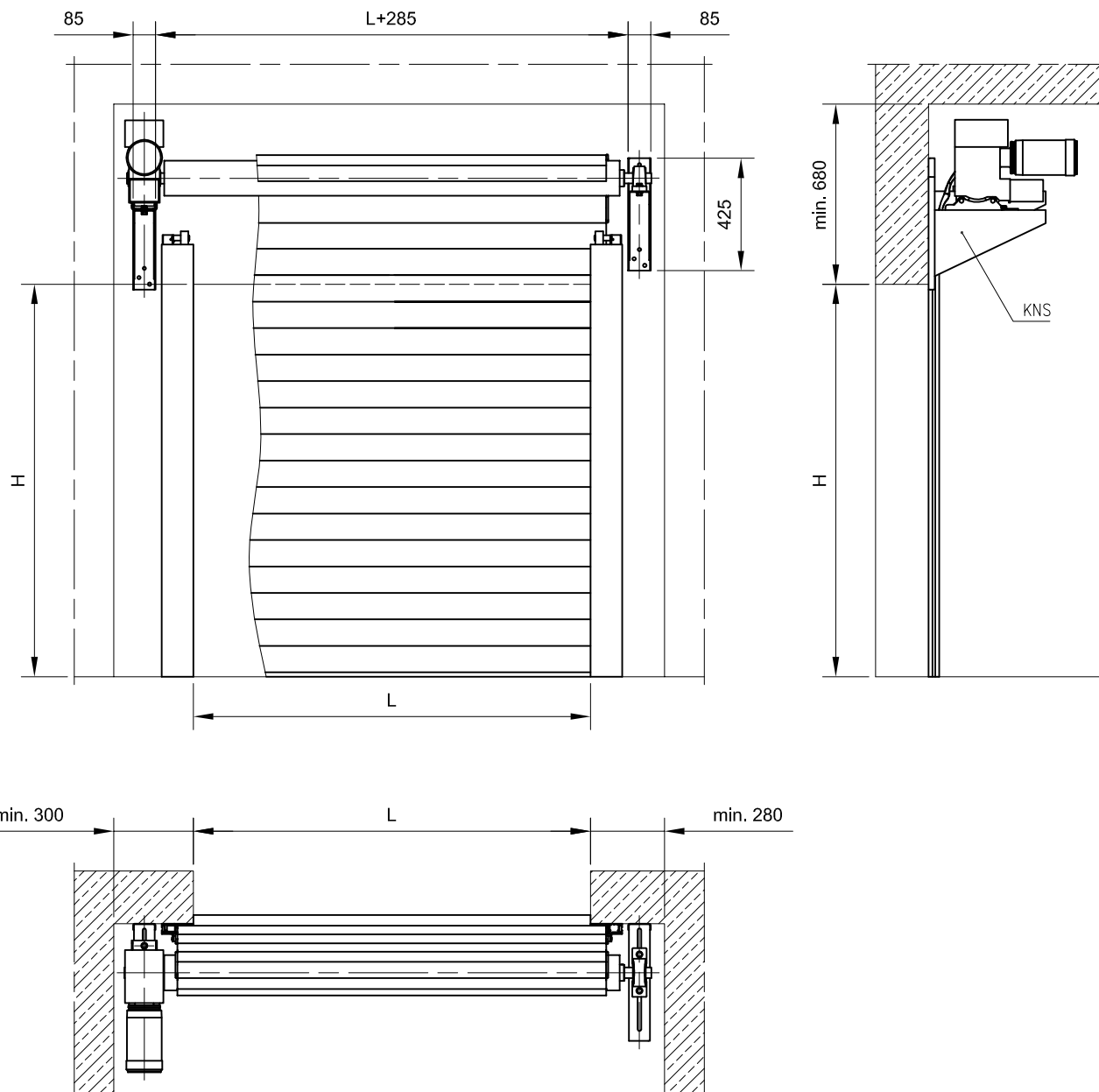

Profile bramowe, prowadnice, listwy dolne
Garage door profiles, guide channels, endslats
Garagentorprofile, Führungsschienen, Endstäbe
Профили для ворот, направляющие, нижние планки

Skala 1:2

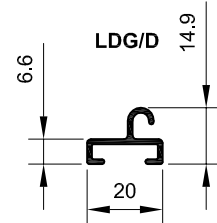
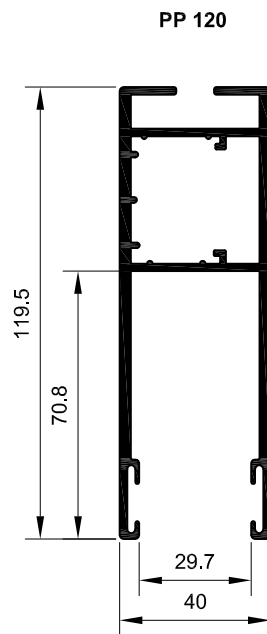
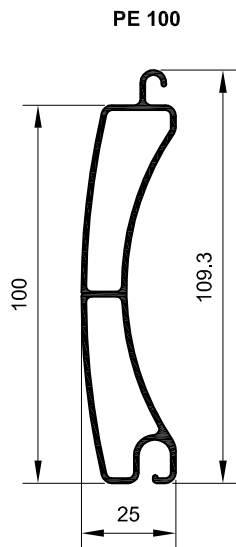

z uszczelką gumową zwykłą



z uszczelką gumową kontaktową

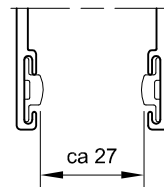

z uszczelką

ca 27

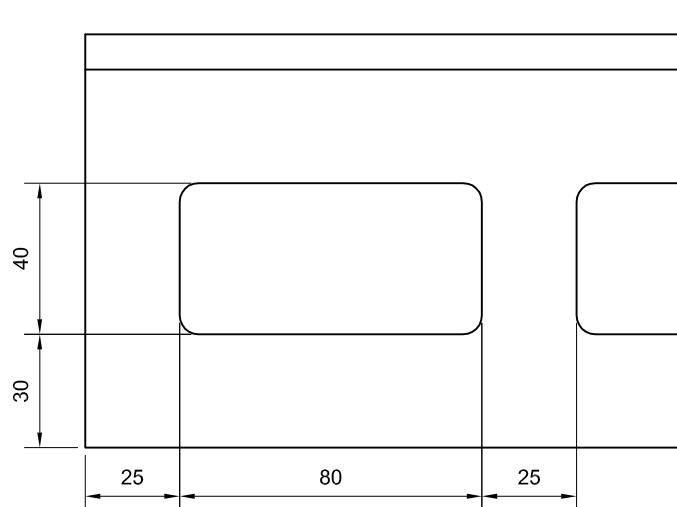
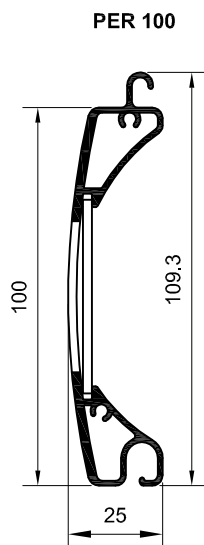

Skala 1:5

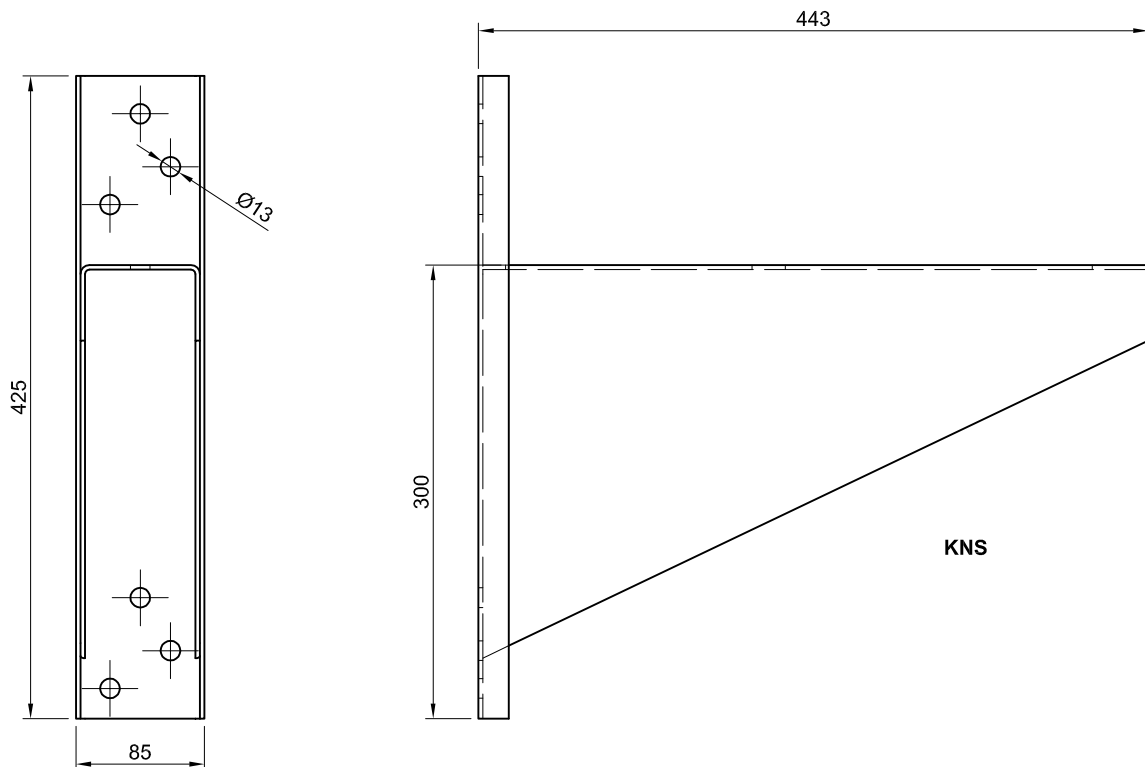
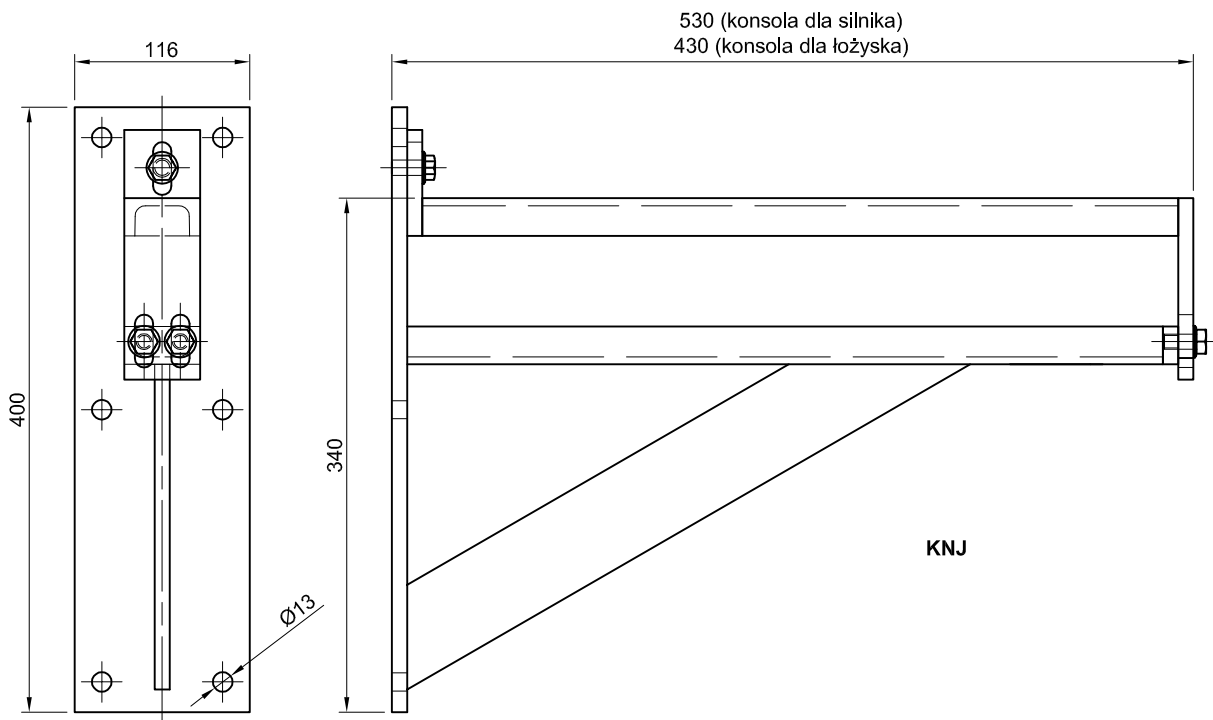

Bramy przemysłowe - przykłady zabudowy
Industrial doors - examples of development
Industrietore - Beispiele der Bebauung
Промышленные ворота - примеры застройки

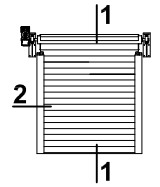

Skala 1:6

1 BPR / KNJ - 01

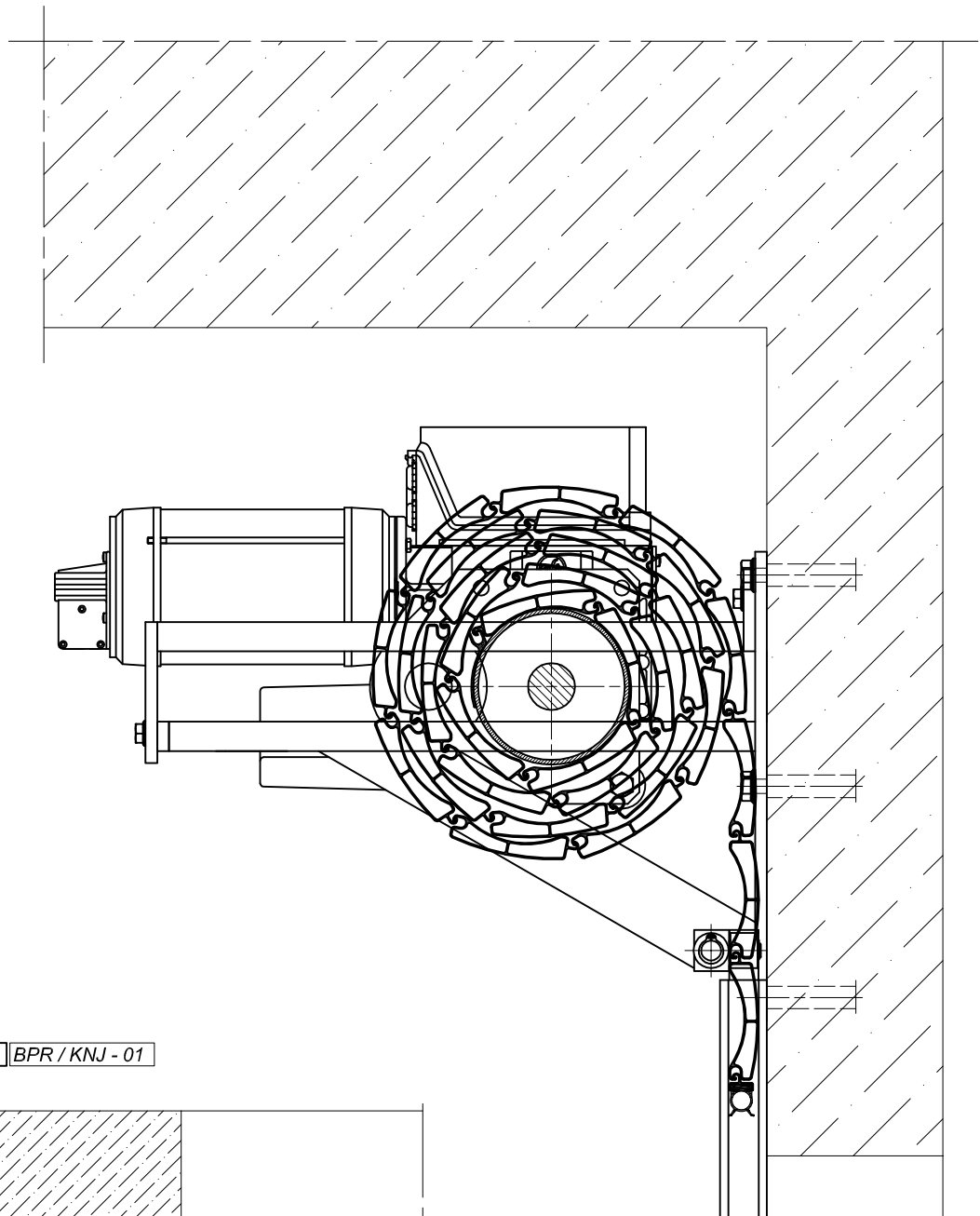

2 BPR / KNJ - 01

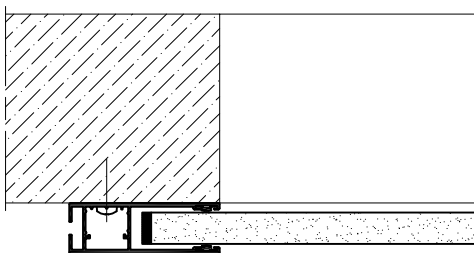

BPR / KNS

Bramy przemysłowe - przykłady zabudowy

Industrial doors - examples of development

Industrietore - Beispiele der Bebauung

Промышленные ворота - примеры застройки

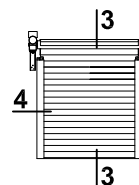

Skala 1:6

3 BPR / KNS - 01

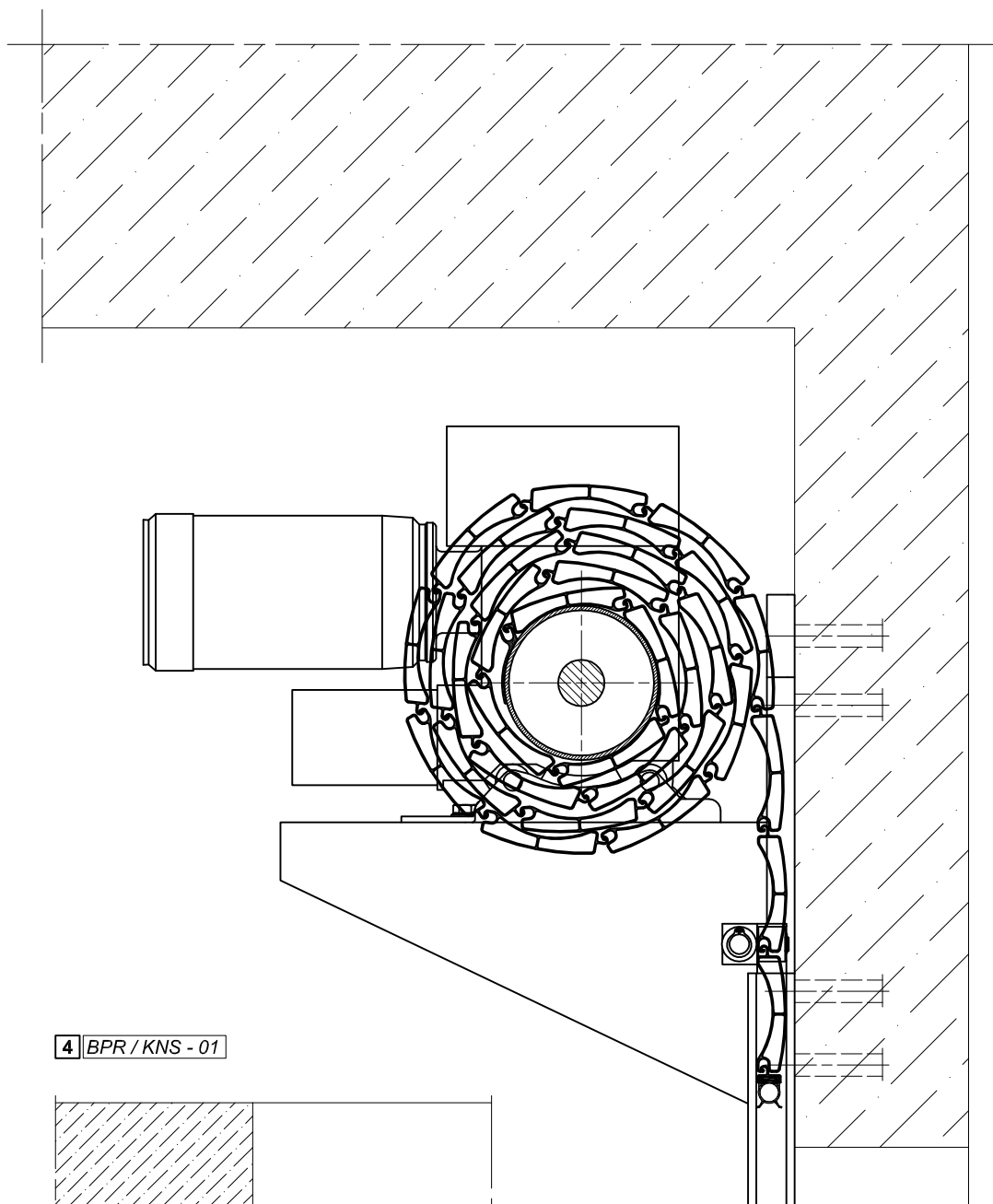

4 BPR / KNS - 01

